

# VERSABOOST™ PRO - SISTEMA PRESURIZADOR DE PRESIÓN CONSTANTE

La serie VersaBoost™ Pro de sistemas todo-en-uno para presión constante proporciona un suministro confiable y presión constante de agua, incluso ante cambios en la demanda. Desarrollados con la calidad y confianza de Franklin Electric, estos equipos compactos combinan desempeño, confiabilidad y diseño inteligente. Por su fácil instalación con conexiones hidráulicas estándar, VersaBoost™ Pro se adapta desde aplicaciones residenciales de uso diario hasta sistemas de múltiples bombas para aplicaciones de alta demanda.

## APLICACIONES

- Suministro doméstico y/o comercial ligero de agua
- Presión constante para sistemas de pozos de baja profundidad
- Presurización de agua desde cisternas
- Refuerzo de presión para sistemas de riego
- Sistemas con tanques o filtración

## CARACTERÍSTICAS

- Sistema impulsado por una electrobomba sumergible de 4" Franklin Electric, que garantiza un rendimiento superior y larga vida útil
- Variador de frecuencia Franklin Electric con protección avanzada frente a baja carga, sobrecarga, alta presión, sobrecalentamiento, ciclos repetitivos y protección de congelamiento interno
- Diseño versátil con tapa superior giratoria 180° y pantalla LCD, adaptable a instalaciones hidráulicas multidireccionales, tanto frontales como traseras
- Configuración rápida e intuitiva mediante el menú en pantalla o la aplicación móvil FE Connect®
- Diseño con tapas removibles en la parte superior, frontal y trasera, que asegura acceso completo a los componentes sin comprometer la instalación hidráulica
- Soportes de goma que amortiguan la vibración y reducen el ruido, asegurando una operación silenciosa
- Válvula check y tanque hidroneumático incluidos
- Equipo con clasificación NEMA 3R, diseñado para entornos interiores y exteriores
- Funcionamiento silencioso con niveles de ruido tan bajos como 45 dB
- Compatible para configuraciones inalámbricas de hasta 4 unidades en paralelo para sistemas de múltiples bombas
- Compatible con FE Connect™ para monitoreo y diagnóstico en sitio, mejorado con la función de asistencia remota en tiempo real Uno a Uno™
- Equipado con Bluetooth y WiFi, ofreciendo actualizaciones personalizadas y notificaciones en tiempo real
- Certificaciones NSF/ANSI/CAN 61 y 372, con listado UL/CSA



## ESPECIFICACIONES

- Rangos operativos disponibles de hasta 18 y 25 GPM
- Altura máxima de succión: 7.6 m (25 pies)
- Opciones de presión de 14 a 80 psi
- Modelos disponibles en 115 y 230 V
- Entrada/salida de 1" NPT con agarre hexagonal moldeado e inserciones robustas de acero inoxidable
- Temperatura ambiente de operación: 0.5°C a 50°C (33°F a 122°F)
- Temperatura máxima del agua: 40°C (104°F)
- Presión máxima del sistema: 100 psi (6.9 bar)

## INFORMACIÓN DEL PRODUCTO

| Modelo         | No. de Parte | Voltaje de Entrada | Máx. Amperios de Entrada | HP  | Caudal Máx.     | Capacidad de Tanque | Presión máx. del Sistema | Cable     | Peso                |
|----------------|--------------|--------------------|--------------------------|-----|-----------------|---------------------|--------------------------|-----------|---------------------|
| FE-VBPRO-115   | 93381101     | 115                | 9.8                      | 0.8 | 18 gpm (68 lpm) | 2L                  | 80 psi (5.5 bar)         | 1.8m (6') | 17.7 kg (39 lbs)    |
| FE-VBPRO-230   | 93381201     | 230                | 5.5                      | 0.8 | 18 gpm (68 lpm) | 2L                  | 80 psi (5.5 bar)         | 1.8m (6') | 17.7 kg (39 lbs)    |
| FE-VBPROXT-230 | 93382201     | 230                | 7.0                      | 1.1 | 26 gpm (98 lpm) | 2L                  | 80 psi (5.5 bar)         | 1.8m (6') | 18.69 kg (41.2 lbs) |

# VERSABOOST PRO™ - SISTEMA PRESURIZADOR DE PRESIÓN CONSTANTE

## RENDIMIENTO

Flujo/Capacidad en Litros por Minuto

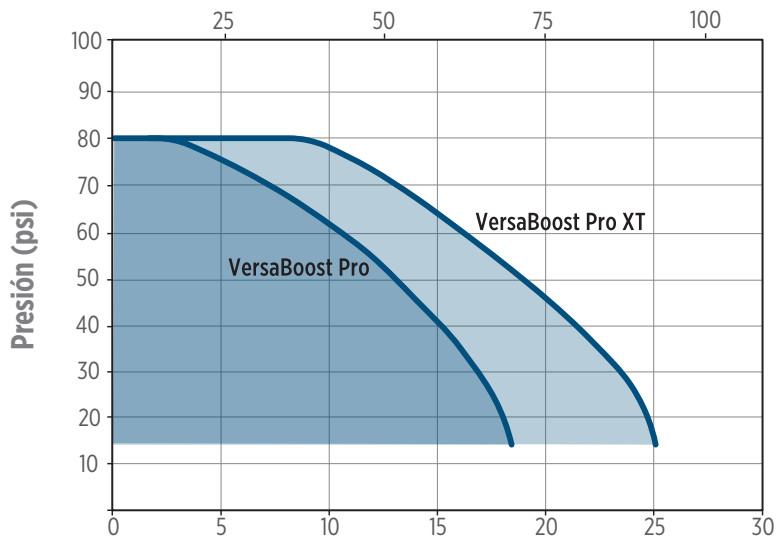

Flujo/Capacidad en Galones por Minuto

## DIMENSIONES

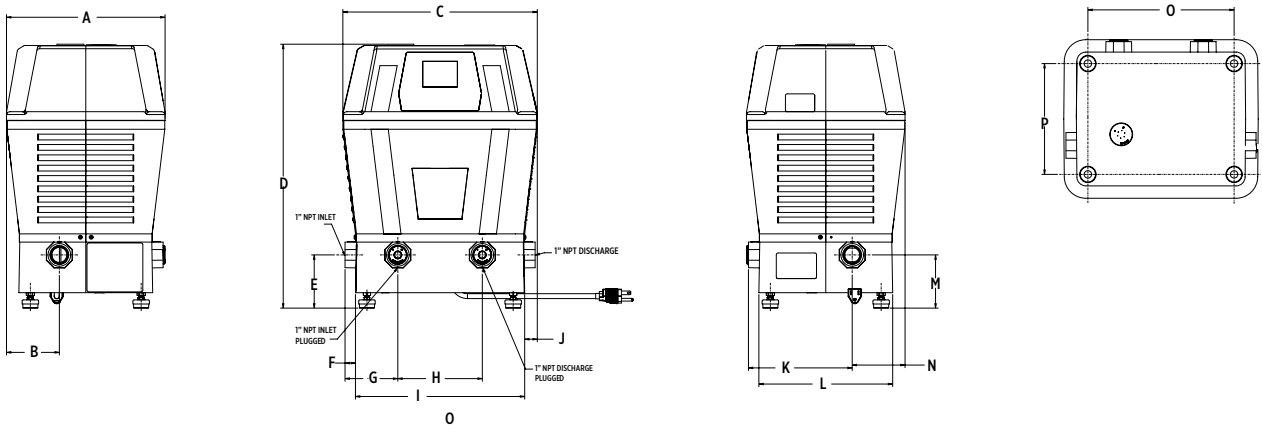

| A                   | B                 | C                  | D                  | E                 | F                 | G                 | H                  | I                   | J                 | K                 | L                  | M                 | N                | O                  | P                  |
|---------------------|-------------------|--------------------|--------------------|-------------------|-------------------|-------------------|--------------------|---------------------|-------------------|-------------------|--------------------|-------------------|------------------|--------------------|--------------------|
| 10.84"<br>(27.5 cm) | 3.61"<br>(9.2 cm) | 13.3"<br>(33.8 cm) | 18.0"<br>(45.8 cm) | 3.64"<br>(9.2 cm) | 0.71"<br>(1.8 cm) | 3.61"<br>(9.2 cm) | 5.78"<br>(14.7 cm) | 11.57"<br>(29.4 cm) | 0.86"<br>(2.2 cm) | 7.1"<br>(18.0 cm) | 9.15"<br>(23.2 cm) | 3.64"<br>(9.2 cm) | 3.1"<br>(9.2 cm) | 10.0"<br>(25.4 cm) | 7.58"<br>(19.2 cm) |

LMX02174 05-26