

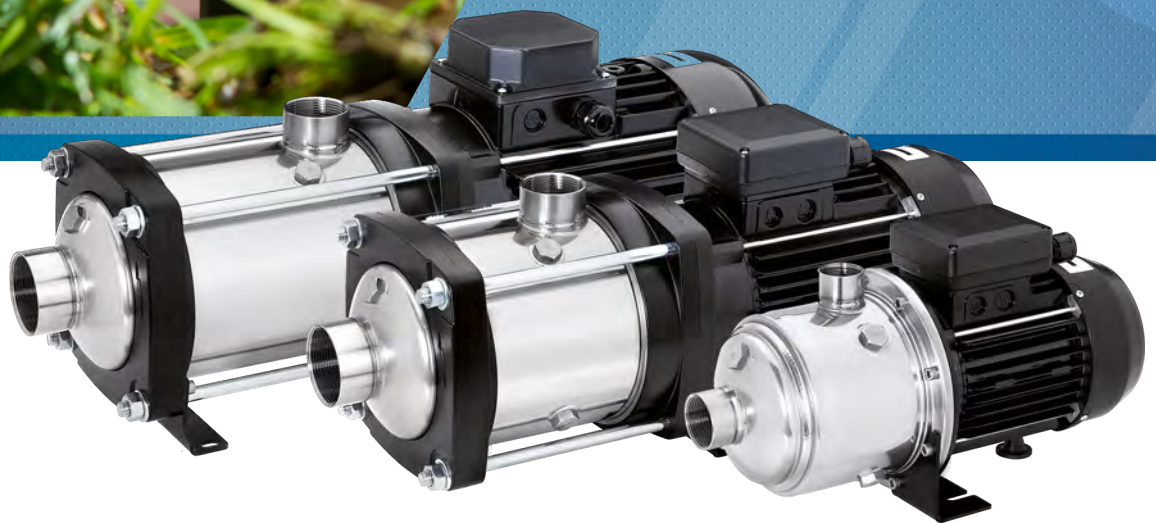

SERIE MH - MOTOR IEC

BOMBAS MULTI-ETAPA HORIZONTALES



SERIE MH - MOTOR IEC

BOMBAS MULTI-ETAPA HORIZONTALES

APLICACIONES

- Sistemas de bombeo residenciales e industriales pequeños
- Suministro de agua (residencial)
- Presurización
- Irrigación
- Plantas Industriales / Unidades de lavado
- Enfriadores y Chillers
- Sistemas de aire acondicionado

CARACTERÍSTICAS

- Diseño compacto, robusto y resistente a la corrosión / Desempeño y eficiencia superiores
- Anillo de cuello flotante en PTFE/PPS
- Eje de motor sobredimensionado para trabajo duro
- Impulsores y difusores en acero Inoxidable para incrementar la durabilidad
- Mantenimiento sencillo
- Rodamiento de motor resistente y a prueba de fugas instalado en el soporte del motor
- Bombeo de líquidos claros
- Sello mecánico carburo de silicio/carburo de silicio/EPDM tipo E2

ESPECIFICACIONES DE BOMBA

- Capacidades hasta 28m³/h, 84 metros
- Conexiones: Entrada y salida roscada
- Presión de trabajo máxima 145 psi
- Cantidad de arena máxima permitida 50g/m³
- Máxima temperatura ambiente 40°C
- Rango de temperatura del líquido:
 - Mínimo: -15 °C / -10 °C
 - Máximo: +90 °C solamente para aplicaciones residenciales (CEI EN standard 60335-2-41).
+110 °C solamente para aplicaciones industriales (CEI EN standard 60335-2-41).
- Las características hidráulicas son garantizadas, de acuerdo con ISO standard 9906:2012, grado 3B.

ESPECIFICACIONES DEL MOTOR

- Motor trifásico
- Eficiencia IE3 de acuerdo con: IEC 60034-30-1:2014
- Asíncrono, TEFC
- 2 Polos
- Protección de motor IP55, clase F
- Voltaje estándar: +/- 5% hasta 3kW. La protección térmica debe de ser instalada en el arrancador por el instalador
- Desempeño eléctrico de acuerdo con: IEC 60034-2-1:2007
- Frecuencia de arranques:
 - 60 arranques permitidos con un tiempo de espera de 1 minuto entre ellos

CURVA DE FAMILIA



TABLA DE RENDIMIENTO - SERIE MH

SERIE	ETAPAS	VÁLVULA CERRADA METROS	L/MIN 0	33	50	67	83	100	133	167	233	283.3	333.3	400	467	MODELO	NO. DE PARTE
			US GMP 0	8.8	13.2	17.6	22.0	26.4	35.2	44.0	61.6	74.8	88	105.7	123.3		
CARGA EN METROS																	
15 MH	3	47.5	-	41.0	35.5	29.5	22.5	-	-	-	-	-	-	-	-	15FMH3P-63 E2 IE3	96175015303
	4	63.5	-	55.0	48.0	39.5	30.0	-	-	-	-	-	-	-	-	15FMH4P-63 E2 IE3	96175115304
	6	96.0	-	83.5	73.0	61.0	47.0	-	-	-	-	-	-	-	-	15FMH6P-63 E2 IE3	96175115306
	7	113.0	-	99.0	87.0	73.0	56.5	-	-	-	-	-	-	-	-	15FMH7P-63 E2 IE3	96175115307
30 MH	2	34.0	-	-	30.0	28.5	27.0	24.5	18.0	-	-	-	-	-	-	30FMH2P-63 E2 IE3	96175030302
	3	50.5	-	-	45.0	42.5	40.0	36.5	27.0	-	-	-	-	-	-	30FMH3P-63 E2 IE3	96175130303
	4	68.0	-	-	61.0	58.0	54.5	50.0	37.5	-	-	-	-	-	-	30FMH4P-63 E2 IE3	96175130304
	6	102.0	-	-	91.5	87.5	82.0	75.0	56.5	-	-	-	-	-	-	30FMH6P-63 E2 IE3	96175130306
45 MH	7	120.0	-	-	108.5	103.5	97.5	90.0	68.0	-	-	-	-	-	-	30FMH7P-63 E2 IE3	96175030307
	2	35.0	-	-	-	-	-	31.0	29.5	27.5	20.5	11.5	-	-	-	45FMH2P-63 E2 IE3	96175145302
	3	52.5	-	-	-	-	-	46.5	44.0	41.0	30.5	17.5	-	-	-	45FMH3P-63 E2 IE3	96175145303
	5	87.5	-	-	-	-	-	77.0	73.0	68.0	50.5	29.0	-	-	-	45FMH5P-63 E2 IE3	96175145305
70 MH	2	42.0	-	-	-	-	-	-	-	37.5	35.0	33.0	30.0	24.0	16.5	70FMH2P-63 E2 IE3	96175070302

NOTA: No se vende por separado, solo acoplada al Drive-Tech™ Easy.

NOMENCLATURA

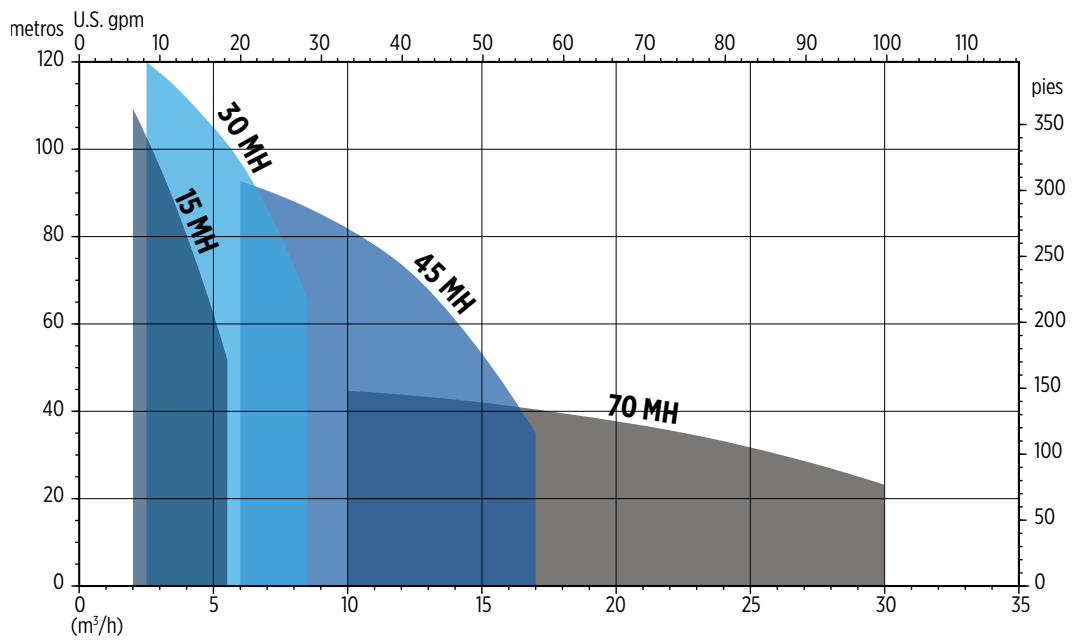
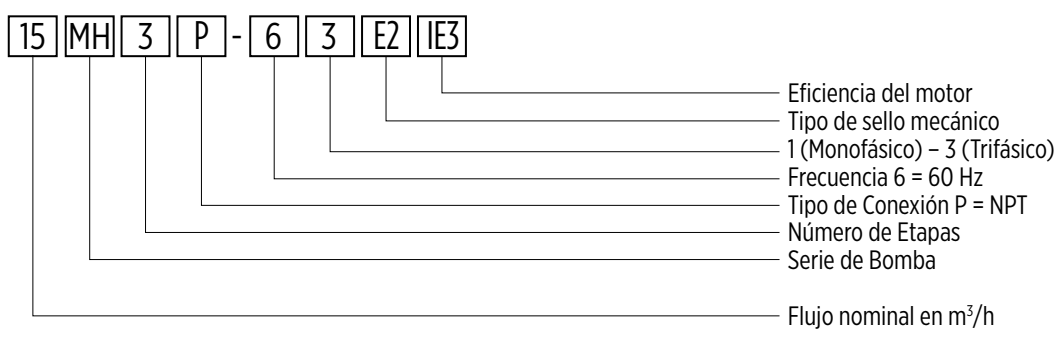



SERIE MH - MOTOR IEC

BOMBAS MULTI-ETAPA HORIZONTALES

SERIE 15 MH	6
Curva de Rendimiento.....	6
Información Eléctrica.....	6
Dimensiones	6
SERIE 30 MH	8
Curva de Rendimiento.....	8
Información Eléctrica.....	8
Dimensiones	8
SERIE 45 MH	10
Curva de Rendimiento.....	10
Información Eléctrica.....	10
Dimensiones	10
SERIE 70 MH	12
Curva de Rendimiento.....	12
Información Eléctrica.....	12
Dimensiones	12
ESPECIFICACIONES SELLO MECÁNICO	14
MATERIALES DE CONSTRUCCIÓN	15
Serie 15, 30 y 45 MH.....	15
Serie 70 MH.....	16
REFACCIONES	17

SERIE MH - MOTOR IEC

BOMBAS MULTI-ETAPA HORIZONTALES

CURVA DE RENDIMIENTO

15 GPM - 03-07 ETAPAS

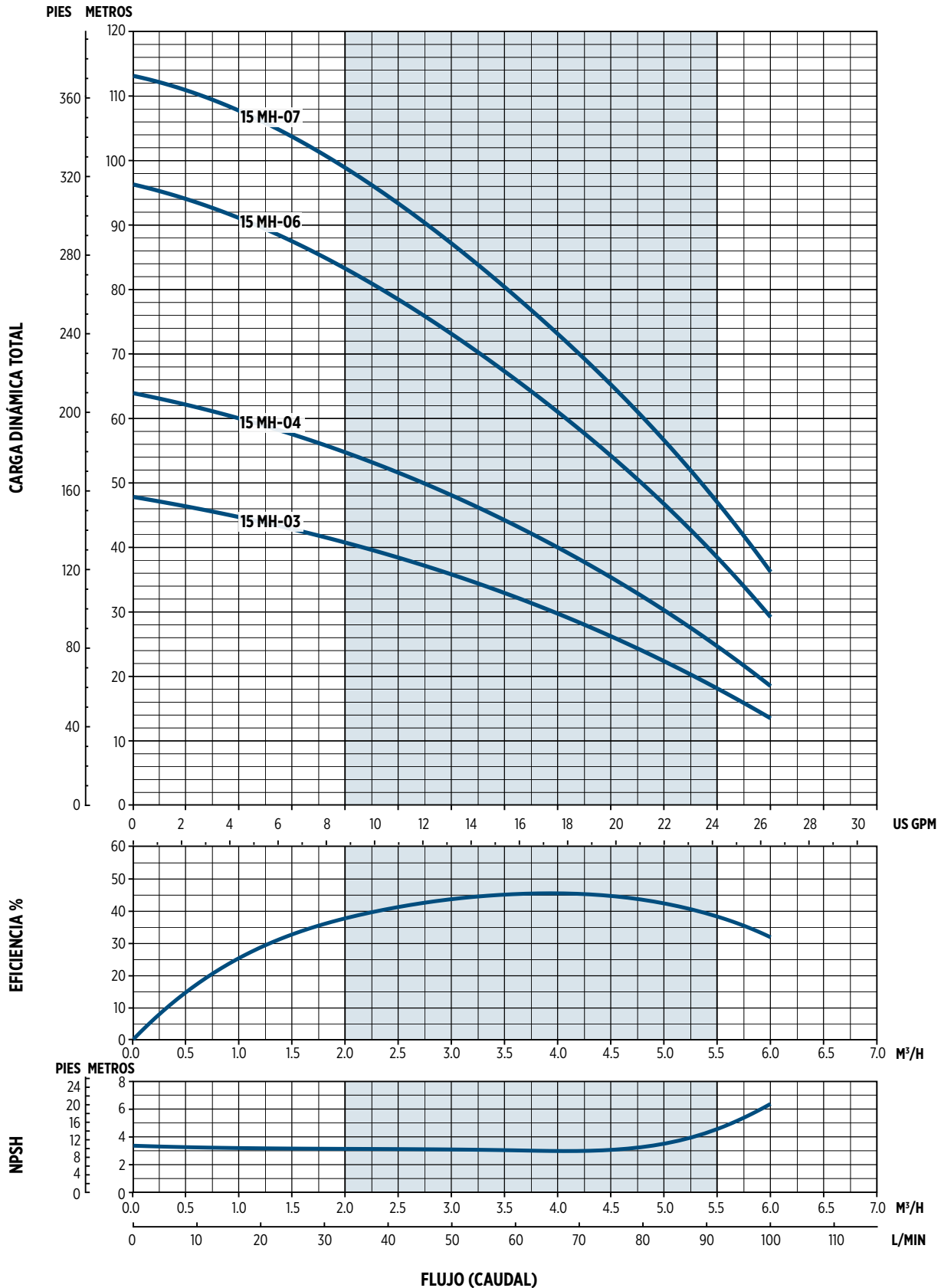

SERIE MH - MOTOR IEC

BOMBAS MULTI-ETAPA HORIZONTALES

INFORMACIÓN ELÉCTRICA SERIE 15 MH

SERIE	NO. DE ETAPAS	TAMAÑO DEL MOTOR	POTENCIA NOMINAL		POTENCIA DE ENTRADA	CORRIENTE DE ENTRADA		MODELO
			[KW]	[HP]	[KW]	220-230 V	380-400 V	
15 MH	3	71	0.75	1	0.95	2.9	1.7	15FMH3P-63 E2 IE3
	4	71	1.1	1.5	1.26	3.9	2.3	15FMH4P-63 E2 IE3
	6	80	1.5	2	1.91	5.8	3.4	15FMH6P-63 E2 IE3
	7	90	2.2	3	2.25	6.7	3.9	15FMH7P-63 E2 IE3

DIMENSIONES SERIE 15 MH

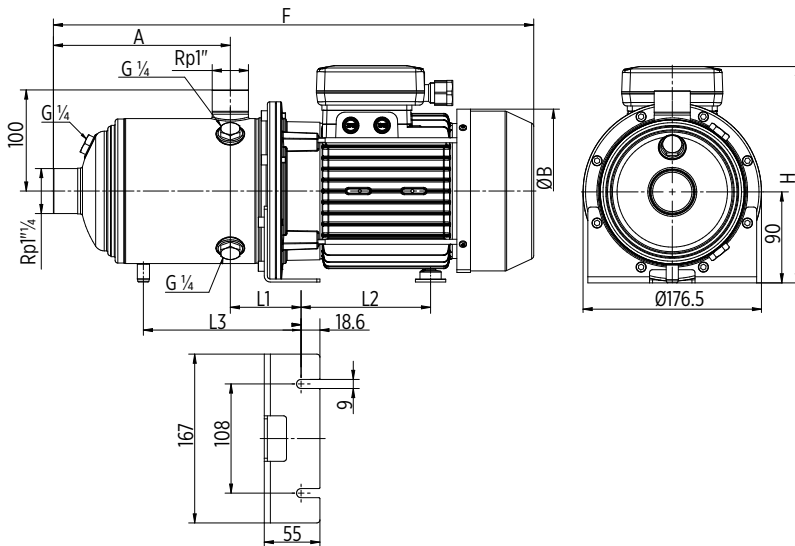

SERIE	NO. DE ETAPAS	DIMENSIONES (MM)							PESO [KG]	MODELO
		A	F	ØB	H	L1	L2	L3		
15 MH	3	103	363	144	207	70	101	-	11	15FMH3P-63 E2 IE3
	4	127	387	144	207	70	101	-	12.2	15FMH4P-63 E2 IE3
	6	175	472	162	214	70	128	-	16.4	15FMH6P-63 E2 IE3
	7	199	543	179	221	70	172	180	22.4	15FMH7P-63 E2 IE3

SERIE MH - MOTOR IEC

BOMBAS MULTI-ETAPA HORIZONTALES

CURVA DE RENDIMIENTO

30GPM - 02-07 ETAPAS

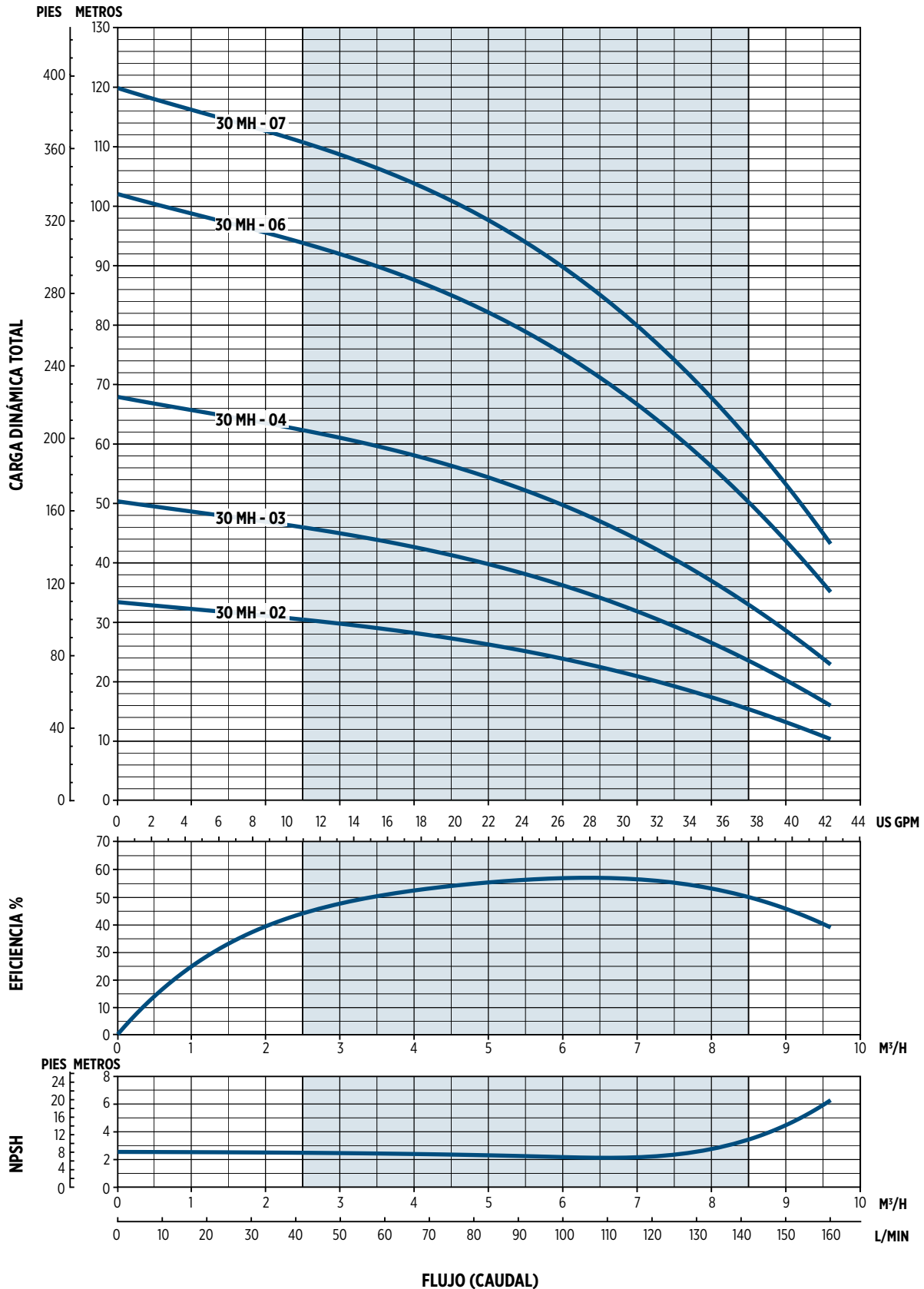

SERIE MH - MOTOR IEC

BOMBAS MULTI-ETAPA HORIZONTALES

INFORMACIÓN ELÉCTRICA

SERIE 30 MH

SERIE	NO. DE ETAPAS	TAMAÑO DEL MOTOR	POTENCIA NOMINAL		POTENCIA DE ENTRADA	CORRIENTE DE ENTRADA		MODELO
			[KW]	[HP]	[KW]	220-230 V	380-400 V	
30 MH	2	71	0.75	1	0.89	2.8	1.6	30FMH2P-63 E2 IE3
	3	71	1.1	1.5	1.32	4.0	2.3	30FMH3P-63 E2 IE3
	4	80	1.5	2	1.79	5.5	3.2	30FMH4P-63 E2 IE3
	6	90	2.2	3	2.65	7.8	4.5	30FMH6P-63 E2 IE3
	7	90	3	4	3.11	8.9	5.1	30FMH7P-63 E2 IE3

DIMENSIONES

SERIE 30 MH

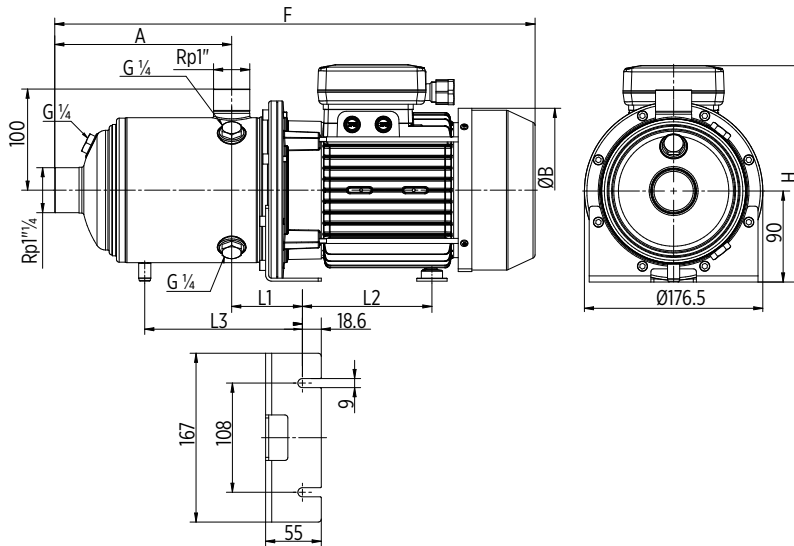

SERIE	NO. DE ETAPAS	DIMENSIONES (MM)							PESO [KG]	MODELO
		A	F	ØB	H	L1	L2	L3		
30 MH	2	103	363	144	207	70	101	-	10.8	30FMH2P-63 E2 IE3
	3	103	363	144	207	70	101	-	11.6	30FMH3P-63 E2 IE3
	4	127	424	162	214	70	128	-	15.4	30FMH4P-63 E2 IE3
	6	175	519	179	221	70	172	-	21.8	30FMH6P-63 E2 IE3
	7	199	578	179	221	70	172	180	25.2	30FMH7P-63 E2 IE3

SERIE MH - MOTOR IEC

BOMBAS MULTI-ETAPA HORIZONTALES

CURVA DE RENDIMIENTO

45GPM - 02-05 ETAPAS

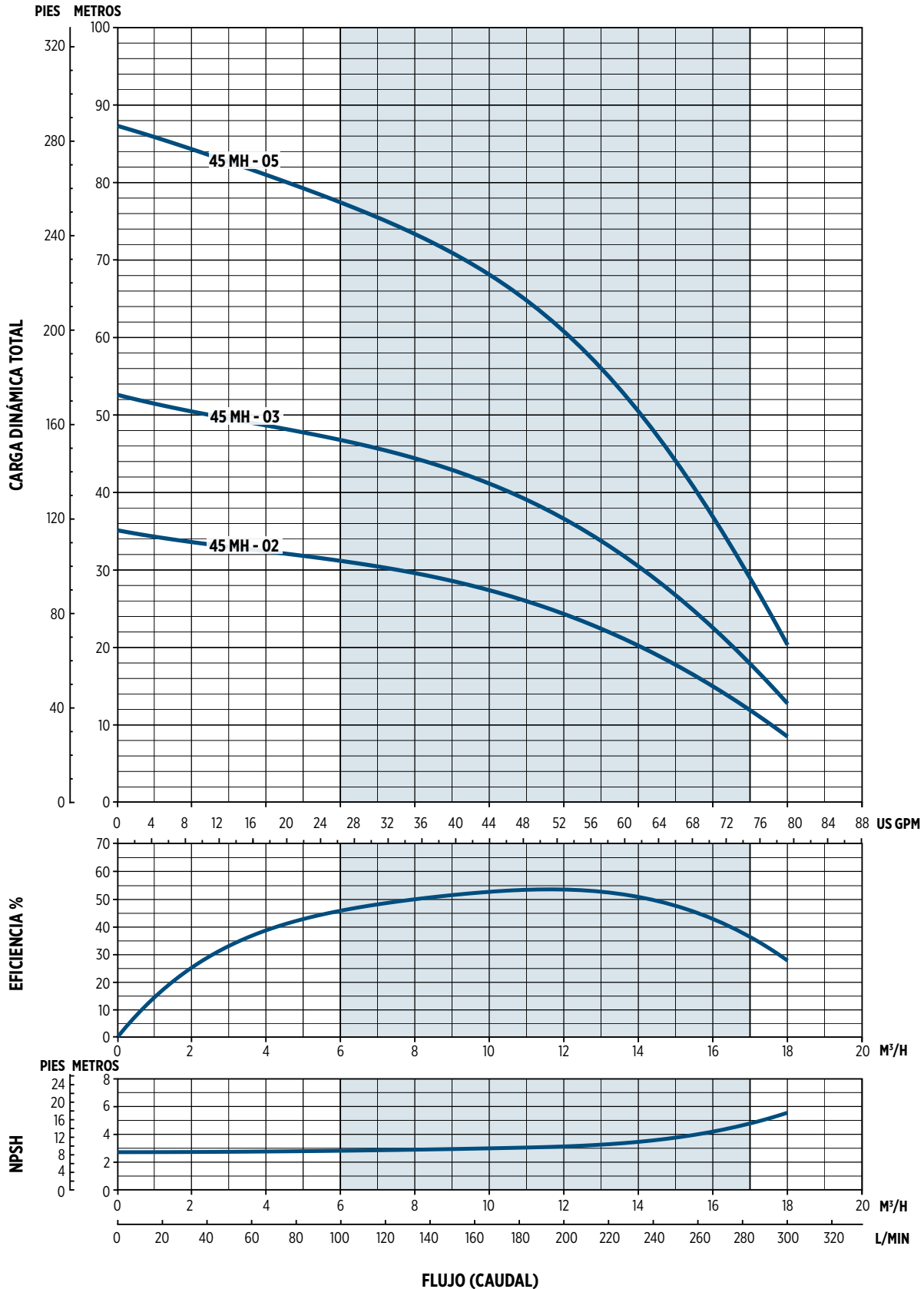

SERIE MH - MOTOR IEC

BOMBAS MULTI-ETAPA HORIZONTALES

INFORMACIÓN ELÉCTRICA SERIE 45MH

SERIE	NO. DE ETAPAS	TAMAÑO DEL MOTOR	POTENCIA NOMINAL		POTENCIA DE ENTRADA	CORRIENTE DE ENTRADA		MODELO
			[KW]	[HP]	[KW]	220-230 V	380-400 V	
45 MH	2	80	1.5	2	1.56	4.9	2.8	45FMH2P-63 E2 IE3
	3	90	2.2	3	2.31	6.9	4.0	45FMH3P-63 E2 IE3
	5	90	3	4	3.77	10.9	6.3	45FMH5P-63 E2 IE3

DIMENSIONES SERIE 45MH

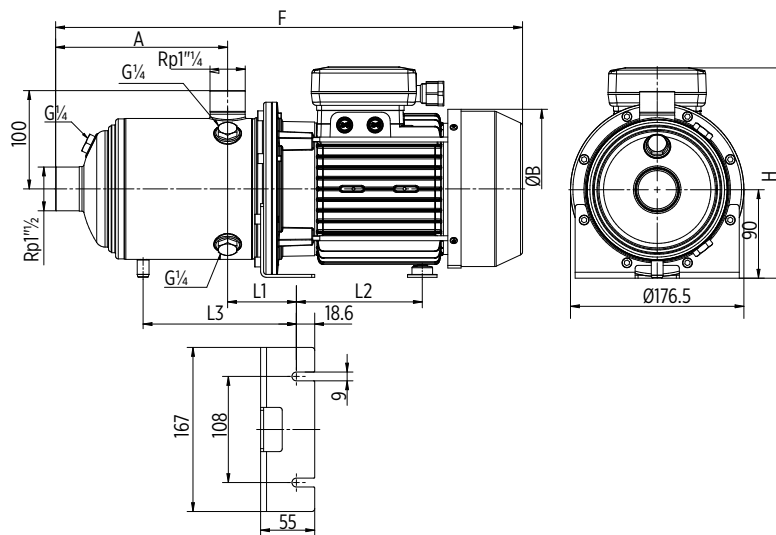

MODELO	NO. DE ETAPAS	DIMENSIONES (MM)						PESO [KG]	MODELO
		A	F	ØB	H	L1	L2		
45 MH	2	118	419	162	214	74	128	15	45FMH2P-63 E2 IE3
	3	118	466	179	221	74	172	20.4	45FMH3P-63 E2 IE3
	5	178	561	179	221	74	172	24.6	45FMH5P-63 E2 IE3

SERIE MH - MOTOR IEC

BOMBAS MULTI-ETAPA HORIZONTALES

CURVA DE RENDIMIENTO

70GPM - 02 ETAPAS

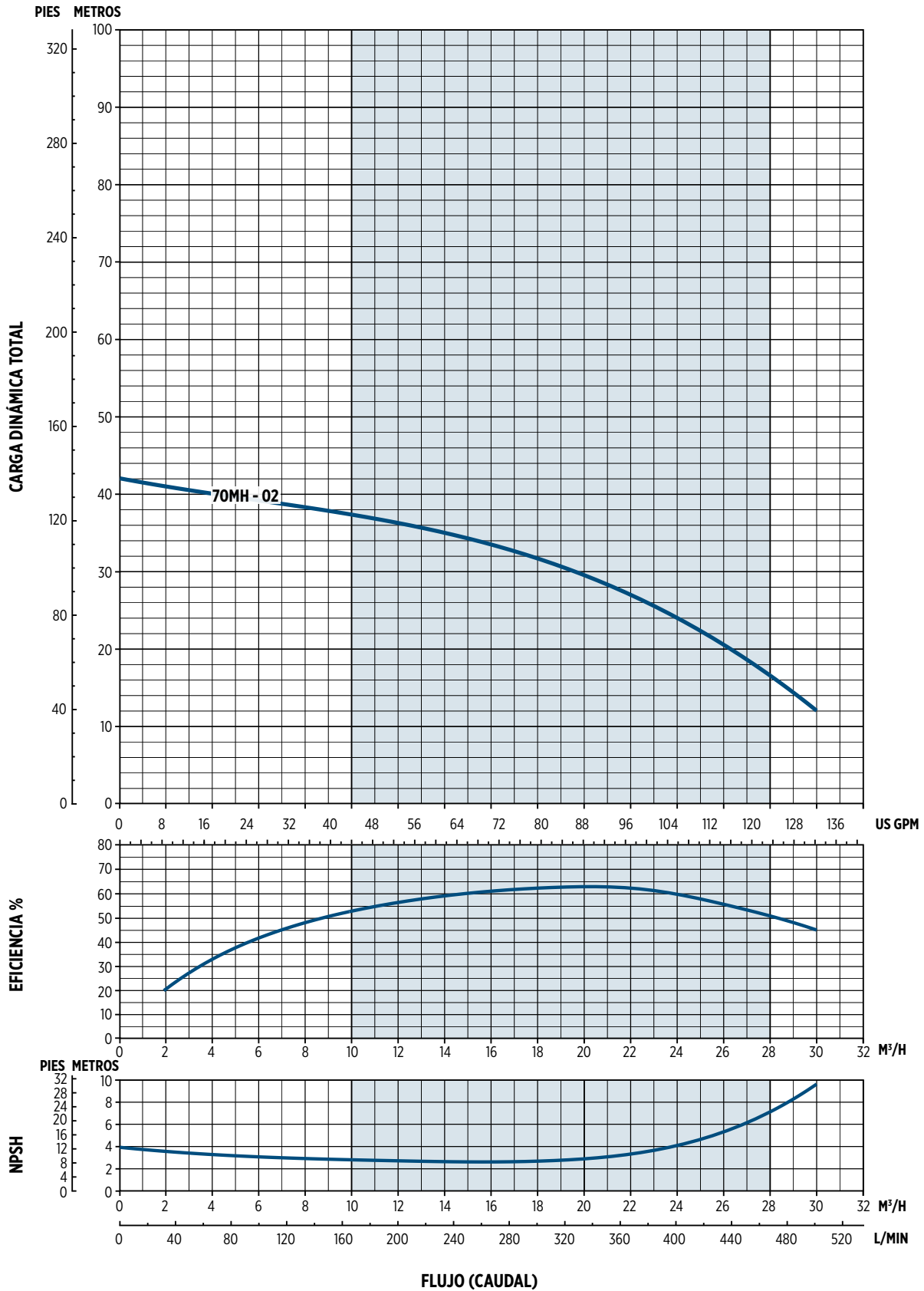

SERIE MH - MOTOR IEC

BOMBAS MULTI-ETAPA HORIZONTALES

INFORMACIÓN ELÉCTRICA SERIE 70MH

SERIE	NO. DE ETAPAS	TAMAÑO DEL MOTOR	POTENCIA NOMINAL		POTENCIA DE ENTRADA	CORRIENTE DE ENTRADA		MODELO
			[KW]	[HP]	[KW]	220-230 V	380-400 V	
70 MH	2	90	3	4	2.88	9.0	5.2	70FMH2P-63 E2 IE3

DIMENSIONES SERIE 70MH

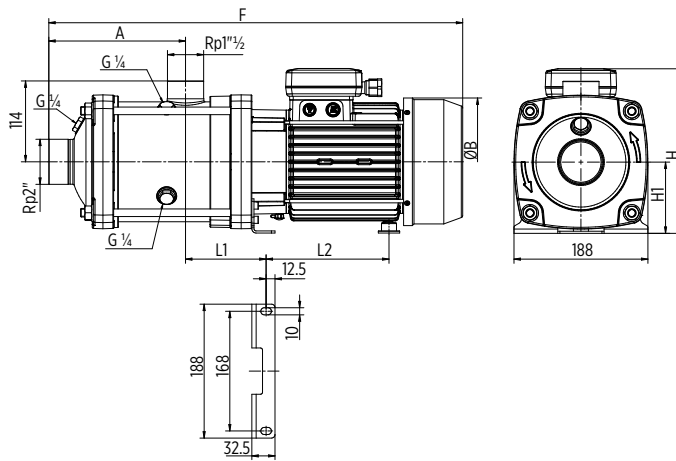

SERIE	DIMENSIONES (MM)							PESO [KG]	MODELO
	A	F	ØB	H	H1	L1	L2		
70 MH	144	567	179	231	100	113	173	27	70FMH2P-63 E2 IE3

SERIE MH - MOTOR IEC

BOMBAS MULTI-ETAPA HORIZONTALES

ESPECIFICACIONES - SERIE MH

SELLO MECÁNICO

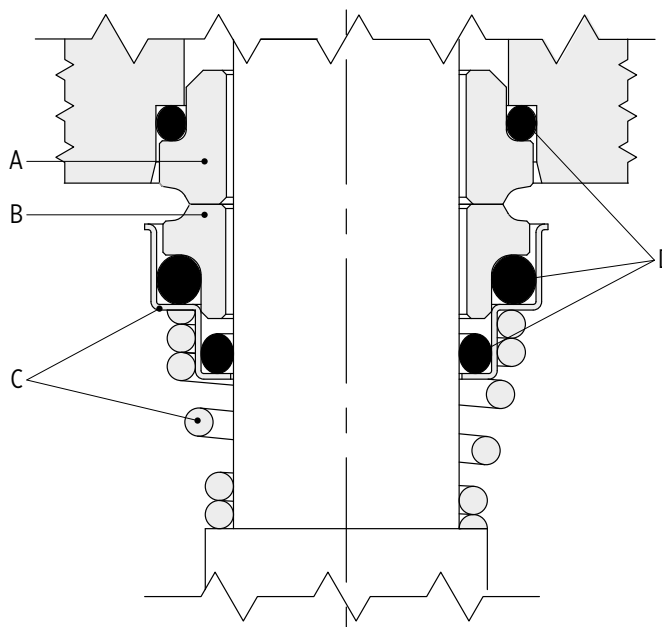

OFERTA ESTÁNDAR

MODELO	TIPO				POSITION				TEMPERATURA [°C]
					A COMPONENTES ESTACIONARIOS	B PARTES ROTANTES	C OTROS COMPONENTES	D ELASTÓMETROS	
E2	Q	Q	G	E	Carburo de Silicio	Carburo de Silicio	AISI 316	EPDM	-15 ÷ +110

Tipo	Material
E	EPDM
G	AISI 316
Q	Carburo de Silicio

SERIE MH - MOTOR IEC

BOMBAS MULTI-ETAPA HORIZONTALES

MATERIALES DE CONSTRUCCIÓN SERIE 15, 30 Y 45 MH

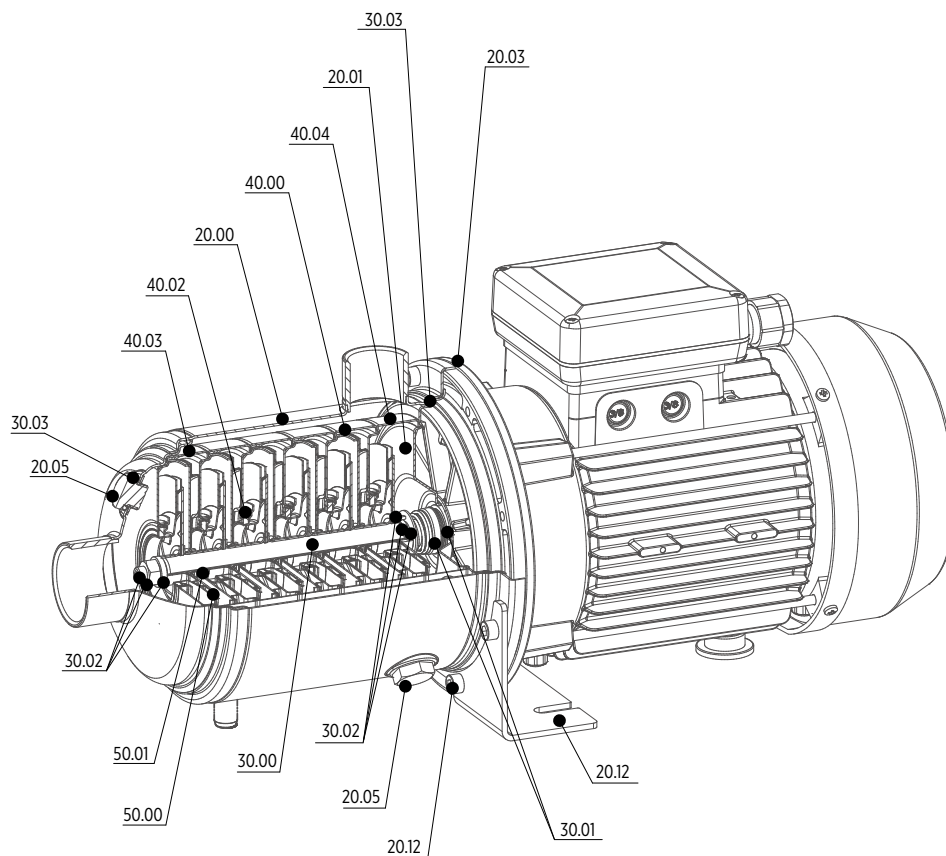

NO. DE REF.	DESCRIPCIÓN	MATERIAL	ESTÁNDAR			
			VERSIÓN I		VERSIÓN N	
			ASTM/AISI	DIN/EN	ASTM/AISI	DIN/EN
20.00	Carcasa	Acero Inoxidable	AISI 304	1.4301	AISI 316 L	1.4404
20.01	Carcasa del sello mecánico	Acero Inoxidable	AISI 304	1.4301	AISI 316 L	1.4404
20.05	Tapón de llenado	Acero Inoxidable	AISI 304	1.4301	AISI 316	1.4401
30.00	Eje de bomba	Acero Inoxidable	AISI 304	1.4301	AISI 316	1.4401
30.01	Kit de sello mecánico	Grafito de carbono / Aluminio cerámica / EPDM	-	-	-	-
30.02	Kit de fijación para sello mecánico	Acero Inoxidable	AISI 304	1.4301	AISI 316	1.4401
30.03	Kit de O-rings	EPDM	-	-	-	-
40.00	Carcasa de etapas y difusor	Acero Inoxidable	AISI 304	1.4301	AISI 316 L	1.4404
40.02	Anillo de cuello flotante	Acero Inoxidable y PPS	AISI 304	1.4301	AISI 316 L	1.4404
40.03	Carcasa de etapa inicial	Acero Inoxidable	AISI 304	1.4301	AISI 316 L	1.4404
40.04	Última etapa con difusor	Acero Inoxidable	AISI 304	1.4301	AISI 316 L	1.4404
50.00	Impulsor	Acero Inoxidable	AISI 304	1.4301	AISI 316 L	1.4404
50.01	Impulsor con espaciadores	Acero Inoxidable	AISI 304	1.4301	AISI 316 L	1.4404

NOTA: Oferta estándar en Versión I

SERIE MH - MOTOR IEC

BOMBAS MULTI-ETAPA HORIZONTALES

MATERIALES DE CONSTRUCCIÓN

SERIE 70 MH

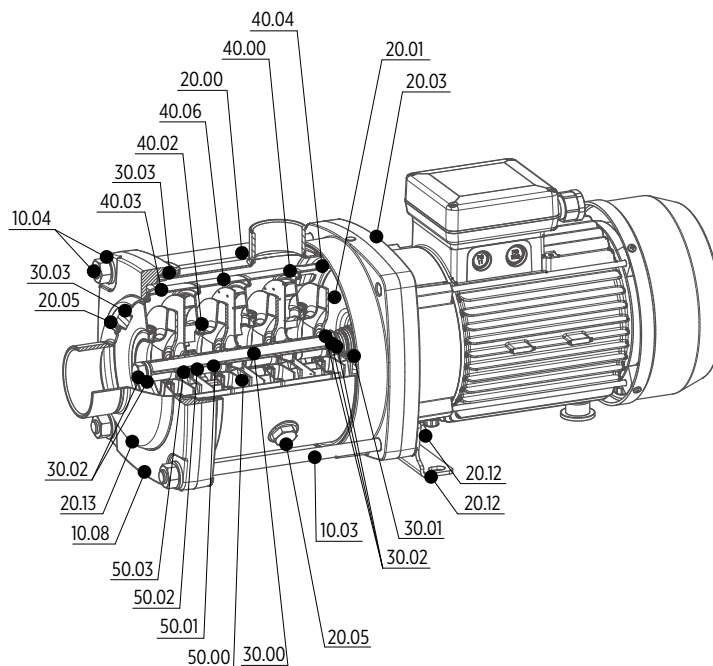

NO. DE REF.	DESCRIPCIÓN	MATERIAL	STANDARD			
			VERSIÓN I		VERSIÓN N	
			ASTM	DIN/EN	ASTM	DIN/EN
20.00	Carcasa	Acero Inoxidable	AISI 304	1.4301	AISI 316 L	1.4404
20.01	Carcasa del sello mecánico	Acero Inoxidable	AISI 304	1.4301	AISI 316	1.4401
20.05	Tapón de llenado	Acero Inoxidable	AISI 304	1.4301	AISI 316	1.4401
20.13	Carcasa de entrada	Acero Inoxidable	AISI 304	1.4301	AISI 316	1.4401
30.00	Eje de la bomba	Acero Inoxidable	AISI 304	1.4301	AISI 316	1.4401
30.01	Kit de sello mecánico	Grafito de carbono / Carburo de silicio (SiC) / EPDM	-	-	-	-
30.02	Kit de fijación para sello mecánico	Acero Inoxidable	AISI 304	1.4301	AISI 316	1.4401
30.03	Kit de O-rings	EPDM	-	-	-	-
40.00	Carcasa de etapas y difusor	Acero Inoxidable	AISI 304	1.4301	AISI 316 L	1.4404
40.02	Anillo de cuello flotante	Acero Inoxidable y PPS	AISI 304	1.4301	AISI 316 L	1.4404
40.03	Carcasa de etapa inicial	Acero Inoxidable	AISI 304	1.4301	AISI 316 L	1.4404
40.04	Última etapa con difusor	Acero Inoxidable	AISI 304	1.4301	AISI 316 L	1.4404
40.06	Carcasa de etapas con difusor y cojinete	Acero Inoxidable, Carburo de Tungsteno (WC)	AISI 304	1.4301	AISI 316 L	1.4404
50.00	Impulsor	Acero Inoxidable	AISI 304	1.4301	AISI 316 L	1.4404
50.01	Espaciador de impulsor	Acero Inoxidable	AISI 304	1.4301	AISI 316 L	1.4404
50.02	Manga intermedia	Carburo de tungsteno (WC)	-	-	-	-
50.03	Espaciador de manga intermedia	Acero Inoxidable	AISI 304	1.4301	AISI 316 L	1.4404

NOTA: Oferta estándar en Versión I

SERIE MH - MOTOR IEC

BOMBAS MULTI-ETAPA HORIZONTALES

REFACCIONES PARA BOMBA

NO. DE REF.	DESCRIPCIÓN
10.03	Pernos de fijación
10.04	Kit de tornillos y arandelas
10.08	Brida de pre-carga
20.00	Carcasa
20.01	Carcasa de sello mecánico
20.03	Bracket del motor
20.05	Tapón de llenado
20.12	Soporte para base y tornillos
20.13	Carcasa de entrada
30.00	Eje de bomba
30.01	Kit de sello mecánico

NO. DE REF.	DESCRIPCIÓN
30.02	Kit de fijación para sello mecánico
30.03	Kit de O-rings
40.00	Carcasa de etapas y difusor
40.02	Anillo de cuello flotante
40.03	Carcasa de etapa inicial
40.04	Última etapa con difusor
40.06	Carcasa de etapas con difusor y cojinete
50.00	Impulsor
50.01	Españador de impulsor
50.02	Manga intermedia
50.03	Españador de manga intermedia

REFACCIONES MOTOR

NO. DE REF.	DESCRIPCIÓN
20.03	Bracket del motor
20.06	Kit de cojinete
60.01	Carcasa del motor y estator
60.02	Carcasa de cojinete
60.03	Ventilador
60.04	Carcasa de ventilador y tuercas
60.05	Tirantes de motor
60.06	Kit de repuestos motor
60.07	Carcasa de patas del motor
60.08	Cubierta y base de terminales
60.09	Tablero

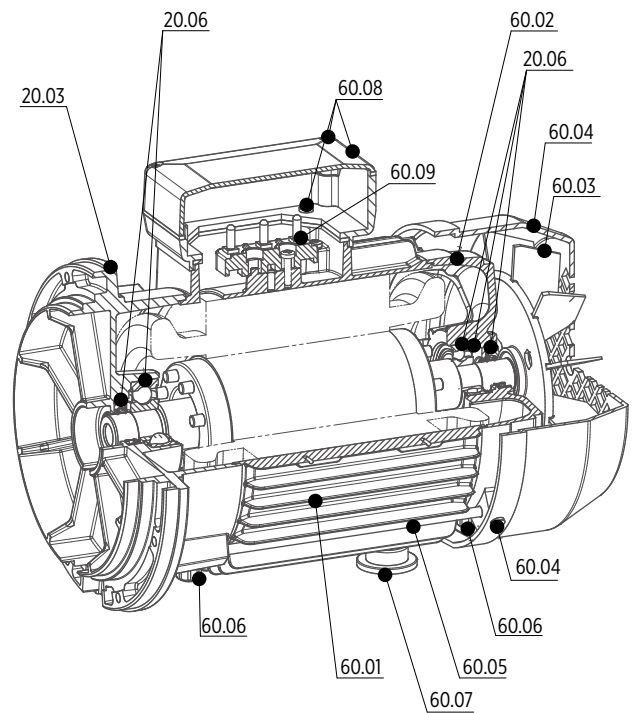

México

Motores Franklin S.A. de C.V.
Churubusco #1600, Local 16
Monterrey, N.L. 64560
Tel: +52 (81) 8000 1000

Perú

Franklin Electric Perú S.A.C.
Carretera Panamericana Sur, Km 29.5
Unidades C-09 y C-20,
Lurín-Lima, Perú
Tel. +51 (1) 743 8838



Franklin Electric